



# Vauth Sagel Planero

## 2019

**SCM**  
schachermayer

Cijene su bez PDV-a i važe do 30.11.2019.

Osim u slučaju znatne promjene cijena sirovina ili od strane dobavljača. Zadržavamo pravo na štamparske pogreške.



# kontaktirajte nas ...

schachermayer sarajevo

info@schachermayer.ba

Sarajevo 71000, Džemala Bijedića 156

tel.

033 775 344 033 775 345

## Odjel unutarne urednje (IAB)

|                 | tel.        | fax.        | E-Mail                           |
|-----------------|-------------|-------------|----------------------------------|
| Almir Muminović | 033 775 338 | 033 775 330 | almir.muminovic@schachermayer.ba |
| Sakib Kaljević  | 033 775 339 | 033 775 330 | sakib.kaljevic@schachermayer.ba  |

## Odjel građevina - metal - staklo (BMG)

|                   | tel.        | fax.        | E-Mail                             |
|-------------------|-------------|-------------|------------------------------------|
| Dragan Vasilj     | 033 775 334 | 033 775 330 | dragan.vasilj@schachermayer.ba     |
| Amir Gušić        | 033 775 335 | 033 775 330 | amir.gusic@schachermayer.ba        |
| Igor Gašević      | 033 775 336 | 033 775 330 | igor.gasevic@schachermayer.ba      |
| Haris Teskeredžić | 033 775 347 | 033 775 330 | haris.teskeredzic@schachermayer.ba |

## Odjel specijalizirane trgovine (FHM)

|              | tel.        | fax.        | E-Mail                        |
|--------------|-------------|-------------|-------------------------------|
| Adela Suljić | 033 775 341 | 033 775 330 | adela.suljic@schachermayer.ba |

## Odjel velikih strojeva za obradu drveta i metala (GMA)

|             | tel.        | fax.        | E-Mail                       |
|-------------|-------------|-------------|------------------------------|
| Kemal Mujić | 061 482 661 | 033 775 330 | kemal.mujić@schachermayer.ba |

schachermayer mostar

tel. 036 350 302 fax. 036 352 781

Mostar 88000, Bišće polje bb  
Alen Rozić  
Zoran Beno

E-Mail  
alen.rozic@schachermayer.ba  
zoran.beno@schachermayer.ba

schachermayer banja luka

tel. 051 378 400 fax. 051 378 402

Banja Luka 78000, Branka Popovića 126  
Željko Greb  
Dušan Novaković

E-Mail  
zeljko.greb@schachermayer.ba  
dusan.novakovic@schachermayer.ba

## pojašnjenje točkica uz brojeve artikala

- = crvena točka pokraj broja artikla: artikli nisu na skladištu u Linzu, rok isporuke na upit
- = žuta točka pokraj broja artikla: artikli su na skladištu u Linzu
- = bez točke pokraj broja artikla: artikli su na skladištu u Sarajevu (osim set artikala)

Sve cijene su bez PDV-a.

Cijene sa oznakom "N" su neto cijene bez PDV-a.

Impressum:

Vlasnik i izdavač:  
Schachermayer d.o.o.  
Džemala Bijedića 156, 71000 Sarajevo

Schachermayer zadržava pravo na promjene podataka bez prethodnih obavještenja. Slike artikala mogu odstupati od izgleda istih u stvarnosti. Tehnički crteži i navedene mjere su neobavezujući. Zadržavamo pravo na moguće pogreške. Nedopuštena je objava, umnožavanje i prerada objavljenih materijala i slika bez suglasnosti izdavača.

2019 © by Schachermayer Bosna i Hercegovina. Sva prava zadržana.





VS TAL Larder str. 4



VS TAL Gate str. 6



VS SUB Side str. 8



VS COR Flex str. 10



CORNERSTONE Maxx str. 11



CORNERSTONE Swing str. 12



**VS TAL Larder izvlačna kolona**

- EasyFit: montaža okvira bez upotrebe alata na donjoj vodilici
- stabilizacija fronte pomoću letvica fronte
- individualno podešavanje košara po visini
- vodilica s kotačićima za visoko opterećenje od ukupno 120 kg
- košare se mogu isporučiti u izvedbama Artline, Saphir und Planero





## VS TAL Larder okvir

- mogućnost podešavanja okvira
- potpuno izvlačenje s kotačićima za visoko opterećenje, za lagano i tiho klizanje
- 2 integrirana prigušivača u okviru, gore i u vodilici
- 3D namještanje fronte
- okvir je po visini moguće izvući do 250 mm

### Opseg isporuke:

okvir s gornjim prigušivačem  
vodilica s prigušivačem  
pričvrstnik fronte, širina korpusa 300 mm

Širina korpusa: 300 mm  
Ugradna dubina: 503 mm  
Nosivost: 120 kg  
Dekor: lava sivo



| Br.art      | Ugradna visina mm | Materijal | JM | Cijena BAM | za   |
|-------------|-------------------|-----------|----|------------|------|
| 103 378 861 | 950-1200          | čelik     | GT | 495,00     | 1 GT |
| 103 378 862 | 1200-1450         | čelik     | GT | 504,00     | 1 GT |
| 103 378 863 | 1450-1700         | čelik     | GT | 528,00     | 1 GT |
| 103 378 864 | 1700-1950         | čelik     | GT | 532,00     | 1 GT |
| 103 378 867 | 1900-2140         | čelik     | GT | 534,00     | 1 GT |

Grupa proizvoda 300 340

| Pribor        |  |     |            |       |  |
|---------------|--|-----|------------|-------|--|
| Br.art        | Opis                                       | JM  | Cijena BAM | za    |  |
| 103 378 924 • | VS TAL Larder opcioni ublaživač izvlačenja | kom | 58,80      | 1 kom |  |

## VS TAL Larder ovjesna košara Planero

Materijal: dno drvo/bočni zid čelik  
Dekor: lava sivo

| Br.art        | Izvedba mm     | Širina korpusa mm | JM  | Cijena BAM | za    |
|---------------|----------------|-------------------|-----|------------|-------|
| 103 378 347 • | 250 x 80 x 440 | 300               | kom | 119,50     | 1 kom |
| 103 378 348 • | 350 x 80 x 440 | 400               | kom | 133,50     | 1 kom |

Grupa proizvoda 300 340



## VS TAL Larder prihvatnik fronte

### Opseg isporuke:

2 prihvatnika fronte

Materijal: čelik  
Dekor: lava sivo

| Br.art        | Širina korpusa | JM | Cijena BAM | za   |
|---------------|----------------|----|------------|------|
| 103 378 345 • | 300            | GT | 37,10      | 1 GT |
| 103 378 346 • | 400            | GT | 27,05      | 1 GT |

Grupa proizvoda 300 340

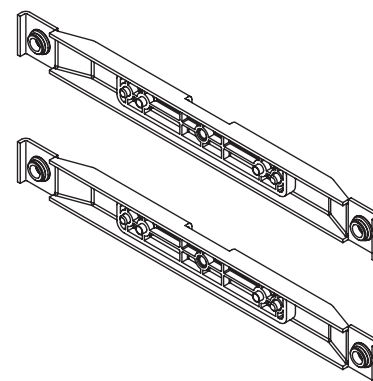

## VS TAL Gate izvlačna kolona s košarama Planero





## VS TAL Gate izvlačna kolona s košarama Planero

- maksimalno skladištenje i optimalan pristup
- EasyFit: montaža okvira bez uporabe alata na donjoj vodilici
- EasyFit: veza između prihvatnika i nosivog okvira bez uporabe alata
- individualno podešavanje košara po visini
- veličina košare: ŠxDxV = 350x395x125 mm ili 500x395x125 mm
- okvir je po visini moguće izvući do 250 mm

### Napomena:

Kako bi se spriječilo naginjanje ormara, ormar se mora pričvrstiti za zid. Odgovarajući pričvrstni pribor ne isporučuje se uz okov.

### Opseg isporuke:

nosivi okvir  
Planero košare  
prihvatnik  
vodilica

Ugradna dubina min.: 480 mm  
Nosivost: 15 kg/košara  
Materijal: dno drvo / bočni zid čelik  
Dekor: lava sivo

| Br.art      | Širina korpusa mm | Ugradna visina mm | Broj košara | JM | Cijena BAM | za   |
|-------------|-------------------|-------------------|-------------|----|------------|------|
| 103 378 390 | 450               | 1200-1450         | 4           | GT | 1.095,00   | 1 GT |
| 103 378 391 | 450               | 1450-1700         | 4           | GT | 1.100,00   | 1 GT |
| 103 378 392 | 450               | 1700-1950         | 5           | GT | 1.250,00   | 1 GT |
| 103 378 393 | 450               | 1900-2140         | 5           | GT | 1.258,00   | 1 GT |
| 103 378 394 | 600               | 1200-1450         | 4           | GT | 1.137,00   | 1 GT |
| 103 378 395 | 600               | 1450-1700         | 4           | GT | 1.143,00   | 1 GT |
| 103 378 397 | 600               | 1700-1950         | 5           | GT | 1.301,00   | 1 GT |
| 103 378 398 | 600               | 1900-2140         | 5           | GT | 1.307,00   | 1 GT |

Grupa proizvoda 300 340

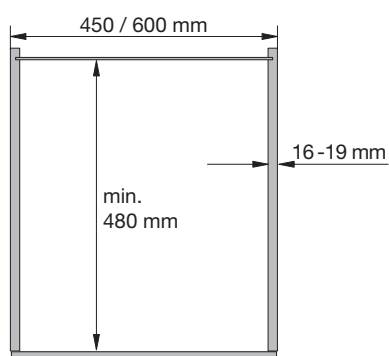

Varijanta sa stražnjim zidom



Varijanta bez stražnjeg zida

**Izvlačni okov VS SUB Side**

- dijagonalno potpuno izvlačenje
- integrirani prigušivač
- okvir se može primijeniti na lijevoj i desnoj strani te za sve kutne položaje
- nosivost 10 kg po košari





## VS SUB Side okvir potpuna izvlaka

- integrirani prigušivač

Širina korpusa: 150/200/300 mm  
 Ugradna dubina min.: 495 mm  
 Materijal: čelik  
 Dekor: lava sivo

| Br.art        | Ugradna visina mm | JM  | Cijena BAM | za    |
|---------------|-------------------|-----|------------|-------|
| 103 378 364 • | 485               | kom | 167,00     | 1 kom |
| 103 378 365 • | 577               | kom | 170,50     | 1 kom |
| 103 378 366 • | 619               | kom | 174,00     | 1 kom |
| 103 378 367 • | 741               | kom | 179,00     | 1 kom |
| 103 378 368 • | 1222              | kom | 220,50     | 1 kom |

Grupa proizvoda 300 340



## Ovjesna košara Planero 90°

### Opseg isporuke:

2 košare s pričvrstnim dijelovima za frontu

Ugradna dubina: 495 mm  
 Materijal: dno drvo/bočni zid čelični lim  
 Dekor: lava sivo

| Br.art        | Izvedba mm     | Širina korpusa mm | JM | Cijena BAM | za   |
|---------------|----------------|-------------------|----|------------|------|
| 103 378 369 • | 139 x 80 x 470 | 200               | GT | 234,50     | 1 GT |
| 103 378 370 • | 220 x 80 x 470 | 300               | GT | 244,00     | 1 GT |

Grupa proizvoda 300 340



## VS COR Flex kutni izvlačni okov



- potpun pristup potpunom prostoru u kutnom elementu
- montaža neovisna o strani
- individualno podesiva visina polica za odlaganje
- integriran ublaživač i samouvlačenje u oba izvlačenja
- šablona za ugradnju: nema mjerenja kod ugradnje u korpus

**Opseg isporuke:**

kutni okov  
4 košare

Izvedba: polica Planero  
Ugradna visina min.: 530 mm  
Ugradna dubina min.: 480 mm  
Nosivost: 8 kg/košara  
Materijal: čelik/dno drvo  
Dekor: lava sivo

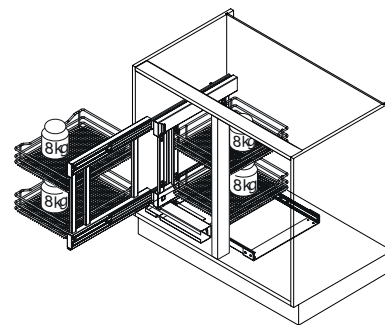

| Br.art      | Širina korpusa mm | Širina krila mm | JM | Cijena BAM | za   |
|-------------|-------------------|-----------------|----|------------|------|
| 103 378 387 | 900               | 450             | GT | 1.092,00   | 1 GT |
| 103 378 388 | 1000              | 500             | GT | 1.131,00   | 1 GT |

Grupa proizvoda 300 340



## CORNERSTONE MAXX kutni okov



- police su ispred korpusa i pružaju optimalnu dostupnost
- EasyFit: montaža polica na cijev bez uporabe alata
- podešavanje visine polica bez uporabe alata
- police se izvlače neovisno jedna o drugoj i ne smetaju na drugom korpusu
- lebdeći dizajn zahvaljujući skrivenom pričvršćenju
- police velike površine
- samostalno prigušeno uvlačenje i izvlačenje

Ugradna dubina min.: 490 mm  
 Ugradna visina min.: 650 mm  
 Nosivost: 25 kg/polica  
 Materijal: dno drvo/rubni lim presv. prahom  
 Dekor: lava sivo

| Br.art      | Izvedba | Širina korpusa mm | Širina krila mm | JM | Cijena BAM | za   |
|-------------|---------|-------------------|-----------------|----|------------|------|
| 103 379 273 | lijevo  | 800               | 400             | GT | 879,00     | 1 GT |
| 103 379 274 | desno   | 800               | 400             | GT | 879,00     | 1 GT |
| 103 379 275 | lijevo  | 900               | 450             | GT | 902,00     | 1 GT |
| 103 379 276 | desno   | 900               | 450             | GT | 902,00     | 1 GT |
| 103 379 277 | lijevo  | 1000              | 500             | GT | 937,00     | 1 GT |
| 103 379 278 | desno   | 1000              | 500             | GT | 937,00     | 1 GT |
| 103 379 279 | lijevo  | 1000              | 600             | GT | 997,00     | 1 GT |
| 103 379 280 | desno   | 1000              | 600             | GT | 997,00     | 1 GT |

Grupa proizvoda 300 340

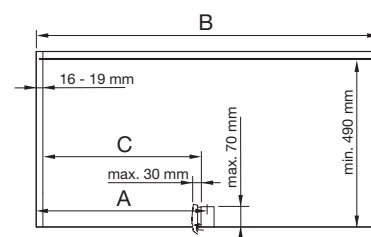
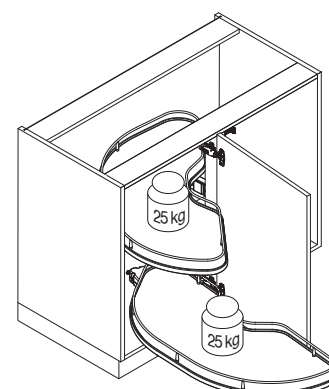

| A   | B min. | C        |
|-----|--------|----------|
| 400 | 800    | min. 361 |
| 450 | 900    | min. 411 |
| 500 | 1000   | min. 461 |
| 600 | 1000   | min. 561 |



CORNERSTONE Swing izvlači sadržaj ispred ormara. Police su ispred korpusa i pružaju optimalnu dostupnost. Visina pojedinih polica se podešava neovisno jedna o drugoj. Police se uvlače zatvaranjem vrata.

- širine korpusa: 900, 1000 i 1200 mm
- širina vrata: 450, 500 i 600 mm
- kretanje polica u obliku slova L omogućuje nesmetani pristup susjednim ormarima
- moguća montaža na lijevoj i desnoj strani
- jednostavna montaža na noseću cijev
- pričvršćenje na vrata (opcija), modularna struktura
- Soft-Close ublaživač

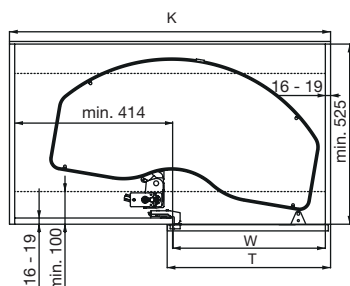
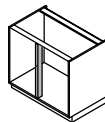
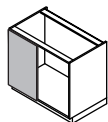
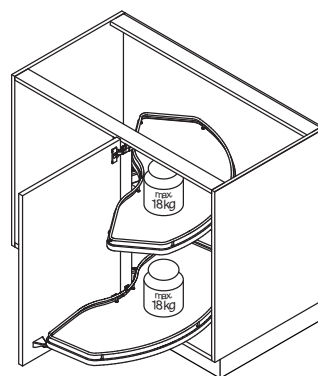

|      | K    | T   | W         |
|------|------|-----|-----------|
| min. | 880  | 450 | 412 - 424 |
|      | 930  | 500 | 462 - 474 |
| min. | 1030 | 600 | 562 - 574 |

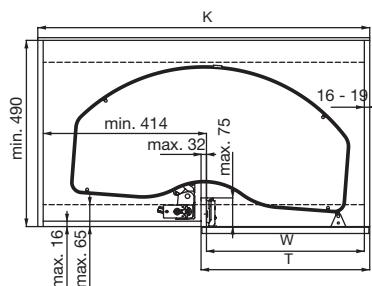

|      | K    | T   | W         |
|------|------|-----|-----------|
| min. | 870  | 450 | 412 - 418 |
| min. | 920  | 500 | 462 - 468 |
| min. | 1020 | 600 | 562 - 568 |



## CORNERSTONE Swing kutni okov set

| Br.art        | Visina mm | Materijal | Dekor     | JM | Cijena BAM | za   |
|---------------|-----------|-----------|-----------|----|------------|------|
| 103 379 281 • | 610-650   | čelik     | pocinčano | GT | 269,00     | 1 GT |
| 103 379 282 • | 651-690   | čelik     | pocinčano | GT | 269,00     | 1 GT |
| 103 379 283 • | 691-730   | čelik     | pocinčano | GT | 269,00     | 1 GT |
| 103 379 284 • | 731-770   | čelik     | pocinčano | GT | 269,00     | 1 GT |

Grupa proizvoda 300 340



## CORNERSTONE Swing set police

### Opseg isporuke:

2 police

Nosivost:

18 kg/polica

| Br.art        | Širina korpusa mm | Izvedba mm     | Materijal          | Dekor     | JM | Cijena BAM | za   |
|---------------|-------------------|----------------|--------------------|-----------|----|------------|------|
| 103 379 289 • | 450               | 776 x 61 x 376 | dno drvo/rub čelik | lava-sivo | GT | 207,00     | 1 GT |
| 103 379 290 • | 500               | 816 x 61 x 406 | dno drvo/rub čelik | lava-sivo | GT | 218,50     | 1 GT |
| 103 379 291 • | 600               | 934 x 61 x 404 | dno drvo/rub čelik | lava-sivo | GT | 229,50     | 1 GT |

Grupa proizvoda 300 340



## CORNERSTONE Swing samovlaka

### Napomena:

Samovlačna garnitura za obje police

| Br.art        | Materijal | Dekor | JM | Cijena BAM | za   |
|---------------|-----------|-------|----|------------|------|
| 103 379 285 • | plastika  | sivo  | GT | 83,90      | 1 GT |

Grupa proizvoda 300 340

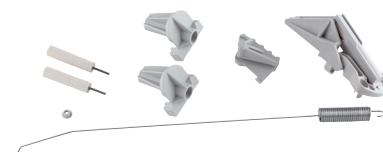



VS TAL Gate izvlačna kolona s košarama Planero



## OPĆI UVJETI POSLOVANJA

**SCHACHERMAYER D.O.O.**  
**Džemala Bijedića 156, 71000 Sarajevo**  
**info@schachermayer.ba**  
**www.schachermayer.ba**

### Član 1. OPĆE ODREDBE

- Opći uvjeti poslovanja Društva sa ograničenom odgovornošću Schachermayer d.o.o. Sarajevo (u daljem tekstu Prodavac) sadrže standardne uvjete poslovanja sa fizičkim i pravnim licima (u daljem tekstu Kupci), i odnose se na postupak komunikacije, na uvjete za obavljanje svih poslovnih transakcija i druga pitanja od interesa za poslovanje između Prodavca i Kupca, u namjeri da se obezbijedi primjena dobrih poslovnih običaja i prakse i fer odnos prema Kupcu.
- Opći uvjeti poslovanja čine sastavni dio svih ponuda i ugovora koji se zaključuju između Prodavca i Kupca.
- Smatra se da Kupac prihvata Opće uvjete poslovanja u trenutku zaključivanja ugovora, odnosno zaključivanjem kupovine (potvrdom naloga).
- Ukoliko se pojedini uvjeti u Ugovoru o uvjetima i načinu prodaje zaključenog s Kupcem razlikuju od Općih uvjeta poslovanja, važeći je Ugovor o uvjetima i načinu prodaje.
- Ako je Prodavac sa Kupcem u dužem poslovnom odnosu, ovi uvjeti se primjenjuju, čak i ako njihovo važenje nije posebno istaknuto.
- Opći uvjeti poslovanja važe za sve dodatne poslove neopodne Prodavcu za ispunjavanje obaveze prema Kupcu.
- Opći uvjeti poslovanja važe za sve naloge, čak i one koji nisu posebno dogovoreni u pismenoj formi.

### Član 2. SKLAPANJE POSLOVNOG ODNOSA

- Ponude Prodavca – čak i one na zahtjev Kupca – nisu obavezujuće za Kupca, u pogledu u njima utvrđene, cijene, rokova i načina isporuke. Dostavljene tehničke informacije o proizvodima ili rješenja predložena od strane Prodavca i uzorci su isto tako neobavezujući i informativnog karaktera.
- Po isteku roka naznačenog na ponudi, iste nisu obavezujuće za Prodavca.
- Poslovni odnos se smatra sklopljenim u momentu pismene potvrde ponude odnosno narudžbe Kupca (fax, mail, narudžbenica, web shop).
- U slučaju da potvrđena ponuda od strane Kupca odstupa od njegove narudžbe, važi potvrđena ponuda.

### Član 3. PRODAJA ROBE

- Prodaja robe se vrši u sjedištu Prodavca u trenutku plaćanja, kad je Kupac fizičko lice.
- U uvjetima "prodaje pouzecom" prodaja robe se vrši prilikom preuzimanja, odnosno uručenja.
- Kada je Kupac pravno lice prodaja robe se vrši na način predviđen ugovorom stranaka ukoliko isti postoji. U suprotnom se primjenjuju uvjeti iz Općih uvjeta poslovanja.
- Prodavac je izvršio obavezu prodaje robe Kupcu kada mu robu uruči ili preda ispravu kojom se roba može preuzeti.
- Za kupljenu robu Prodavac će kupcu izdati račun – otpremnicu. Kupac je dužan na računu – otpremnici potvrditi primitak robe. Pravilna i potpuna potvrda primitka robe od strane kupca sadrži: čitko ime i prezime osobe koja preuzima robu, potpis osobe koja preuzima robu.

### Član 4. PREUZIMANJE ILI ISPORUKA ROBE I REKLAMACIJE

- Roba za preuzimanje, za koju se Kupcu izda obavijest da je spremna za otpremu, mora se preuzeti u roku od 14 dana, ukoliko to nije drugačije dogovoreno. Ukoliko se to ne izvrši Prodavac ima pravo otpremiti robu na trošak i rizik kupca.
- Kupac je dužan u trenutku predaje odnosno preuzimanja pregledati robu. Preuzimanjem robe Kupac potvrđuje da je roba bez materijalnih nedostataka.
- Ako je roba isporučena na adresu Kupca, kupac je dužan prebrojati broj paketa, koleta, paleta i bunтова i uporediti sa stanjem na prevoznici. U slučaju neslaganja ili u slučaju vidljivih vanjskih oštećenja isporučene pošiljke, Kupac je dužan napraviti zapisnik o nedostacima isporuke, isti dati isporučiocu na potpis te dostaviti Prodavcu.
- Kupac je dužan isporučenu robu na uobičajeni način pregledati ili je dati na pregled, čim je to prema redovnom toku stvari moguće, i o vidljivim nedostacima obavijestiti Prodavca najkasnije u roku od 7 (sedam) dana od dana preuzimanja, inače gubi pravo koje mu po toj osnovi pripada.
- Prodavac će prihvatiti reklamacije na isporučenu robu, kvalitativne i kvantitativne, samo u pismenom obliku u roku od 7 radnih dana od dana preuzimanja robe. Kupac je dužan da u reklamacijskom zapisniku navede tačan broj i datum otpremnice i računa, kako bi se zadovoljili reklamacijski uvjeti.
- Nakon isteka reklamacijskog roka od 7 radnih dana, reklamacije se neće uvažiti.
- U slučaju nedostataka na proizvodu, prodavac se obavezuje na zahtjev i po izboru Kupca:
  - zamijeniti proizvod sa nedostatkom drugim istovjetnim novim ispravnim proizvodom,
  - vratiti plaćeni iznos i nadoknaditi stvarne razumne dokumentovane troškove vraćanja proizvoda sa nedostatkom ili ukloniti nedostatak na proizvodu o svom trošku.

### Član 5. ODJELJENE ISPORUKE

- Prodavcu su dopuštene podijeljene odnosno djelomične isporuke, ukoliko to nije drugačije dogovoreno sa Kupcem.
- Otkazivanje ugovora ili bilo koji drugi način raskida poslovnog odnosa ne utiče na isporuku preostalih dijelova isporuke, osim ako se u raskidu ugovora to nije izričito naznačilo.

### Član 6. ROKOVI ISPORUKE

- Prodavac se obavezuje isporučiti naručenu robu: u roku od 3 dana od dana narudžbe, ako se roba nalazi

na skladištu u Sarajevu, u roku od 14 dana od dana narudžbe, ako se roba nalazi na skladištu u Linzu (Austrija) u slučaju da se naručeni artikli ne nalaze ni na jednom skladištu firme Schachermayer ili da naručeni artikli prelaze količinu koja se nalazi na skladištu, vrijede rokovi isporuke od proizvođača (od 4 do 16 sedmica od dana narudžbe).

- Rok isporuke počinje teći od dana prijema pismene potvrde ili narudžbe od strane Kupca.
- U slučaju dogovorene isporuke na adresu kupca, Prodavac se obavezuje isporučivati robu po paritetu FCO-Kupac, ako je vrijednost jedne isporuke veća od 300 KM bez poreza, a ako je vrijednost jedne isporuke manja, Prodavac će zaračunati transportne troškove.

### Član 7. VIŠA SILA

- Termin „Viša sila“, za potrebe ovih Općih uvjeta poslovanja, označava vanjske i izvanredne okolnosti koje nisu postojale u trenutku sklapanja posla, koje se nisu mogle predvidjeti, te su nastale bez htjenja i utjecaja Prodavca, a njihovo nastajanje, tok i posljedice nisu mogli biti spriječeni njezinim, sredstvima ili radnjama, koje su se, u predmetnom međudnosu okolnosti i nastalo stvarnoj situaciji, mogli opravdano zahtijevati i razumno očekivati od Prodavca. Pod pojmom Više sile ili okolnosti za koju nije opravdano i razumno očekivati da se nalazi pod kontrolom ili utjecajem Prodavca podrazumijevaju se prirodne nepogode, uključujući i požar, potres, olujno nevrijeme ili poplava, državni akt ili akt nekog drugog nadležnog tijela, obustava rada, eksplozija, nesreća, pad električne mreže, značajne političke i socijalne nemire, značajne političke ili ekonomske okolnosti poput pobune, terorističkog čina ili objavljenog i neobjavljenog rata.

### Član 8. ODGOVORNOST I ISKLJUČENJE ODGOVORNOSTI

- Prodavca
- Za proizvode koje isporučuje Prodavac a podliježu garanciji, vrijede garancijski uvjeti koji su priloženi svakom pojedinom proizvodu.
- Prodavac odgovara i za pravne nedostatke prodane robe i dužan je štitiiti Kupca od prava i zahtjeva trećih lica kojima bi njegovo pravo bilo isključeno ili suženo.
- Do predaje robe Kupcu rizik slučajne propasti ili oštećenja stvari snosi Prodavac, a s predajom robe rizik prelazi na Kupca.
- Opis proizvoda u katalogima, lecima i drugim javnim izjavama, ne opisuju kvalitetu robe. Slike, dimenzije i težine u našim listama i ponudama su samo približne i mogu odstupati od izleda proizvoda u stvarnosti, u okviru uobičajenih trgovačkih tolerancija ili dozvoljene prema odgovarajućim normama.
- Prodavac ne preuzima garanciju za odstupanje nijanse boje proizvoda koja je zavisna od proizvodnje ili materijala.
- Ako je kupac dobio uzorak proizvoda, tada kvalitet isporučene proizvoda, treba da odgovara uzorku.
- Garancijske izjave od proizvođača, čak i ako su dalje proslijedjene od Prodavca, mogu se tražiti samo od proizvođača.

### Član 9. POVRAAT ROBE

- Povrat robe koja nije predmet reklamacije, a koja je sa skladišta u Bosni i Hercegovini, moguće je izvršiti uz zaračunavanje manipulativnih troškova u iznosu od 15% od ukupne vrijednosti vraćene robe.
- Povrat robe koja nije predmet reklamacije, a bila je sa skladišta u Austriji, moguće je izvršiti samo u slučaju da je za istu i Prodavcu omogućen povrat u Austriju. Ukoliko se kupcu odobri takav povrat, biti će mu zaračunati anipulativni troškovi u iznosu 15% od ukupne vrijednosti vraćene robe.
- Gore navedeni povrat Prodavac prihvata samo ako su artikli i originalnom pakiranju, u ispravnom stanju, bez znakova korištenja. Troškove povrata snosi kupac.
- Artikle koji se od proizvođača naruče direktno za kupca, tj. artikle koji nisu sa skladišta Prodavca (u poslovnom žargonu Prodavca KB artikli) nije moguće vratiti.

### Član 10. CIJENE

- Za sve kupce važe jedinstvene cijene koje se formiraju u skladu sa Pravilnikom o formiranju cijena.
- Cijene su u konvertibilnim markama (KM) sa obaveznom naznakom da li su to maloprodajne cijene sa uračunatim PDV-om ili veleprodajne cijene bez uračunatog PDV-a.
- Izuzetno, ugovorne strane mogu zaključivanjem ugovora utvrditi drugačije cijene, dodatne pogodnosti, rabate i druge uvjete prodaje.
- Prodavac se zbog velikog asortimana robe ne obavezuje obavijestiti kupca o nastalim promjenama cijena.

### Član 11. UVJETI PLAĆANJA

- Plaćanje robe se vrši isključivo u konvertibilnim markama (KM), osim kod ino plaćanja, kada ino Kupac uplatu vrši na devizni račun Prodavca.
- Kupac fizičko lice, dužan je platiti robu u trenutku preuzimanja robe od Prodavca, odnosno prilikom dostave od strane prevoznika u uvjetima "plaćanje pouzecom".
- Kod uvjeta prodaje "plaćanje pouzecom" roba se naplaćuje prilikom uručenja, osim ako je to drugačije dogovoreno.
- Kad je Kupac fizičko lice, plaćanje se vrši gotovinom ili kreditnom karticom. Kad je Kupac pravno lice, plaćanje se vrši preko žiro računa, karticom koja glasi na ime firme ili na drugi način određen ugovorom stranaka.
- Sa kupcem, fizičkim ili pravnim licem je moguće sklopiti ugovor o prodaji putem komercijalnih / robnih kredita.
- Za kupce (pravna lica) koji se po prvi put pojavljuju kao kupac i za koje se ne može očekivati kontinuitet saradnje, uobičajeni način plaćanja je predačrunkski. Sa kupcima kod kojih je vjerovatan kontinuitet saradnje, odnosno postoji određeni ekonomski interes, zaključuje se Ugovor o uvjetima i načinu prodaje, kako bi se definisali svi relevantni uvjeti prodaje/saradnje, ili ako je isporuka manje vrijednosti, ti uvjeti će biti iskazani na fakturi. Kad je kupac fizičko lice ugovor se ne zaključuje, a ako dođe do zaključivanja ugovora nije potrebna posebna forma.

- Prodavac se obavezuje Kupcu izdati račun / fakturu, bez obzira da li je fizičko ili pravno lice.
- Rok za plaćanje počinje teći sa danom izdavanja fakture.
- Kupac u zakašnjenju plaćanja je dužan nadoknaditi Prodavcu sve troškove nastale zbog Kupčevog zakašnjenja, kao i pripadajuću zakonsku kamatu od 12%. U slučaju da Kupac pravno lice na dan uplate ima otvorenih stavki van valute Prodavac će zatvarati račune po starosti.

### Član 12. ODOBRENJA

- Za povrat robe Kupcu se ispostavlja Odobrenje. Prodavac izdaje odobrenje tek kada je roba koja predmet povrata stvarno vraćena Prodavcu, odnosno pristigla u sjedište Prodavca.
- Svaki kupac je dužan po primitku odobrenja, jedan primjerak ovjeriti i vratiti zbog ispravke poreza.

### Član 13. UGOVORI

- Prilikom potpisivanja ugovora, Kupac predaje Prodavcu sljedeću dokumentaciju:
  - Izvod iz sudskog registra ili Rješenje o osnivanju sa svim izmjenama i dopunama
  - Uvjerjenje o PDV registraciji (ID firme ukoliko Kupac nije PDV obveznik)
- Svaka obavijest koju ugovorne strane upućuju jedna drugoj biti će poslana pismom ili faksom i isto tako potvrđene.
- U slučaju da jedna od Ugovornih strana promijeni sjedište, dužna je da o tome obavijesti drugu Ugovornu stranu, u roku od 8 dana od dana promjene adrese sjedišta. Ukoliko to ne učini, sve isporuke će se smatrati uredno izvršenim ukoliko budu isporučene na posljednju poznatu adresu sjedišta Ugovorne strane.
- Prodavac će odobriti kupcu kreditni limit, odnosno maksimalni iznos zaduženja kupca u određenom trenutku. Kupac se obavezuje da će isporučenu robu plaćati u dogovorenom roku.
- Ukoliko vrijednost naručene robe prelazi iznos limita, kupac je dužan prije isporuke platiti iznos za koji se isti prekorakuje.
- Ukoliko Kupac ne podmiri dugovanja u dogovorenom roku, Prodavac će ga kontinuirano obavještavati i to:
  - pismenom Obavijesti
  - pismenom Opomenom
  - pismenom Opomenom pred blokadu isporuke robe
  - pismenom Opomenom pred preduzimanje pravnog postupka
- Ukoliko Kupac ne ispuni obavezu plaćanja ni nakon pismene Opomene pred preduzimanje pravnog postupka, isti je saglasan da Ugovor o uvjetima i načinu prodaje ima snagu isprave temeljem koje će se, u slučaju nepodmirivanja obaveze, naplata tj. izvršenje moći provesti u izvršnom postupku.

### Član 14. RASKID UGOVORA ZBOG NEISPUNJAVANJA

- Kada Kupac, koji je fizičko lice ne izvrši svoju obavezu, Prodavac ima pravo zahtijevati ispunjenje obaveze.
- Kada Kupac, koji je pravno lice, ne izvrši svoju obavezu Prodavac ima pravo:
  - zahtijevati ispunjenje obaveze,
  - odrediti naknadni rok za ispunjenje obaveze ili raskinuti ugovor.
- Prodavac ima pravo raskinuti ugovor sa Kupcom kada Kupac ne izvrši svoju ugovornu obavezu u predviđenom roku, ili prije isteka roka za ispunjenje obaveze ako je očito da Kupac neće ispuniti svoju obavezu iz ugovora.
- Ako nakon sklapanja ugovora nastupe okolnosti koje otežavaju ispunjenje obaveze jedne strane, ili ako se zbog njih ne može ostvariti svrha ugovora, a u jednom i u drugom slučaju u toj mjeri da je očito da ugovor više ne odgovara očekivanjima ugovornih strana i da bi po općem mišljenju bilo nepravilno održati ga na snazi takav kakav je, strana kojoj je otežano ispunjenje obaveze, odnosno strana koja zbog promijenjenih okolnosti ne može ostvariti svrhu ugovora može zahtijevati da se ugovor raskine.
- Raskid ugovora ne može se zahtijevati ako je strana koja se poziva na promijenjene okolnosti bila dužna u vrijeme sklapanja ugovora uzeti u obzir te okolnosti ili ih je mogla izbjeći ili savladati.
- Strana koja zahtjeva raskid ugovora ne može se pozivati na promijenjene okolnosti koje su nastupile nakon isteka roka određenog za ispunjenje njezine obaveze.
- Ugovor se neće raskinuti ako druga strana ponudi ili pristane da se odgovarajući uvjeti ugovora pravično izmijene.
- Ugovor se neće raskinuti ako druga strana ponudi ili pristane da se odgovarajući uvjeti ugovora pravično izmijene.
- Kada je ispunjenje ugovorne obaveze jedne strane postalo nemoguće zbog događaja za koji nije odgovorna ni jedna ni druga strana, gasi se obaveza druge.
- Druga strana može raskinuti ugovor ako djelimično ispunjenje ne odgovara njezinim potrebama.

### Član 15. ZAŠTITA PODATAKA

- Vrlo ozbiljno shvaćamo zaštitu podataka o kupcima. Za sve informacije o zaštiti podataka, molimo vas da pogledate naša pravila o privatnosti, dostupna na [www.schachermayer.ba/datenschutz](http://www.schachermayer.ba/datenschutz).

### Član 16. ZAVRŠNE ODREDBE

- Sva pitanja koja nisu regulisana Općim uvjetima poslovanja se reguliraju ugovorom stranaka i zakonom koji regulira predmetna pitanja.
- Opći uvjeti poslovanja će se objaviti na način dostupan Kupcu u sjedištu, poslovnica i na web stranici Prodavca.
- U slučaju spora u vezi tumačenja, primjene, pravdanja, trajanja, pravovaljanosti ili posljedica Općih uvjeta poslovanja ugovorne strane će pokušati spor riješiti sporazumno putem. U suprotnom, nadležan je Općinski sud u Sarajevu.
- Opći uvjeti poslovanja stupaju na snagu i primjenjuju se danom donošenja.

Sarajevo, maj 2018

## **Schachermayer d.o.o.**

BA-Sarajevo 71000, Džemala Bijedića 156

Tel.: 033 775 344, 345

Fax: 033 775 330

### **Odjel unutarnje uređenje**

033 775 338; 033 775 339

### **Odjel građevina - metal - staklo**

033 775 334; 033 775 335

### **Odjel specijalizirane trgovine**

033 775 341

BA-Mostar 88000, Bišće polje bb

Tel.: 036 350 302

Fax: 036 352 781

BA-Banja Luka 78000, Branka Popovića 126

Tel.: 051 378 400

Fax: 051 378 402

### **SCH Internacionalno**

Mađarska - Češka - Slovenija - Slovačka -  
Austrija - Poljska - Bosna i Hercegovina -  
Rumunjska - Srbija - Italija - Njemačka



[www.schachermayer.ba](http://www.schachermayer.ba)  
e-mail: [info@schachermayer.ba](mailto:info@schachermayer.ba)